

Contenido

1. Introducción	3
1.1 Prólogo	3
1.2 Contenido del embalaje	3
1.3 Precaución	4
1.4 Conexión	5
1.5 Primer uso de la unidad	10
2. Información sobre el reproductor	11
2.1 Mando a distancia	11
2.2 Panel frontal	15
2.3 Panel trasero	15
2.4 Panel Lateral	16
3. Cómo Empezar	16
3.1 Selección de entrada de vídeo: emisión en directo de TV, grabación y Time Shifting (o reproducción diferida)	17
3.2 Selección de Reproducción: Reproducir y Editar Títulos Grabados	17
3.3 Navegación: reproducción de archivos multimedia	17
3.4 Configuración	17
3.5 Lista de Reproducción: Lista de reproducción de música	17
4. El menú de lista de títulos. Vídeos almacenados.	17
4.1 Menú de Lista de títulos	18
4.2 Menú de reproducción de títulos	18
4.3 Borrar títulos	19
4.4 Renombrar títulos	19
4.5 Clasificación de archivos	20
4.6 Menú de Edición de títulos	21
4.7 Herramientas	24
4.8 Guardar títulos grabados	24
5. Menú para programar las grabaciones.	24
5.1 Crear un Nuevo Programa	25
5.2 Editar programaciones	25
5.3 Borrar programaciones	26
5.4 Ver Estado de las programaciones	26
5.5 Ver Historial de Programaciones	27
6. Menú de Configuración	27
6.1 Cambiar la Configuración de Vídeo	28
6.2 Cambiar la Configuración de Audio	30
6.3 Cambiar la Configuración de Grabación	31
6.4 Configuración de Red	33
6.5 Cambiar los parámetros de configuración del Sistema	34
6.6 Varios	38
7. Menú Navegación:	38
7.1 Ver todos los archivos	39

7.2 Reproducción de música	39
7.3 Reproducción de imágenes	40
7.4 Reproducción de vídeos	41
7.5 Reproducción de archivos a través de red	41
8. Menú Lista de Reproducción	44
9. Menú Copia de Archivos.....	45
10. FUNCIÓN NAS.....	47
11. Actualización de Firmware.....	48
12. Anexos	49
12.1 Especificaciones	49
12.2 Preguntas más frecuentes	51
12.3 Copyright y Marcas Comerciales	54

1. Introducción

1.1 Prólogo

Estimado cliente,

Gracias por adquirir el nuevo reproductor, grabador multimedia de Inves. En la era digital, este producto se convertirá en el centro de entretenimiento doméstico para toda su familia. Con un diseño excepcional, podrá disfrutar de las películas y de la música, ver fotos de sus momentos más divertidos y grabar su programa favorito desde la televisión para poder verlos cuando quiera. La función de edición proporciona una forma fácil de guardarlos. La unidad también puede hacer una copia de seguridad de los datos desde su cámara digital sin necesidad de un ordenador. Es fácil usar este producto como un dispositivo portátil de almacenamiento externo con su disco duro incorporado y el USB 2.0 de alta velocidad.

Este reproductor tiene las siguientes funciones:

1. Grabación de vídeo: soporta grabación programada y grabación de acceso rápido en formato MPG, puede grabar fácilmente programas desde la televisión, reproductor de DVD y DV (Vídeo Digital) y guardarlos en formato MPEG-2 (.mpg); también puede editar títulos grabados.
2. Time shifting o reproducción diferida. Podrá hacer una pausa y disfrutar luego de la reproducción de programas en directo de la TV.
3. Reproducción de películas: soporta VOB (DVD), IFO (DVD), MPG (MPEG-2/1), AVI (MPEG-4 ASP: Xvid), DAT (VCD) y MPEG-2 TS. Resolución hasta 1080i.
4. Reproducción de música: soporta archivos MP3, OGG y WMA,
-- Soporta reproducción de la música de la lista de reproducción de acceso rápido;
5. Reproducción de imágenes: soporta formato JPEG y BMP.
6. Almacenamiento de datos: también funciona como disco duro portátil a través de su conexión USB 2.0.
7. USB HOST: Soporta un puerto host USB 2.0.
8. Función de red – WLAN (acceso a archivos vía WEB sin tener que descargarlos) y función NAS (función Wireless apoyada por el adaptador opcional Wireless LAN USB)

Estamos seguros que disfrutará plenamente de su compra. Inves se compromete cada día a aplicar la tecnología a todos sus ámbitos: familiar, trabajo, viajes, etc... Bienvenido a Inves.

Aviso: Esta unidad no soporta ficheros WMA Pro & Advanced Profile ni WMA con DRM.

1.2 Contenido del embalaje

Concepto	Cantidad
Reproductor	1
Cable de A/V	1

Cable USB	1
Mando a distancia	1
Pilas del mando a distancia	2
Adaptador de corriente AC/DC	1
Manual del usuario	1
CD Driver	1

Nota:

El contenido real de este paquete puede diferir ligeramente de la lista de contenidos de este manual.

1.3 Precaución

La fabricación y diseño de este reproductor se ha realizado teniendo siempre en cuenta su propia seguridad. Para usar este reproductor de forma segura y efectiva, lea y tome las siguientes precauciones antes de usarlo.

1.3.1 Precauciones durante el uso

El usuario no debería nunca manipular ni modificar esta unidad. Si se utiliza un disco duro comercial, la temperatura ambiente debería estar entre +5 ~ +35 .

1.3.2 Consumo y energía

El voltaje del reproductor es de DC 12V.

Cuando utilice esta unidad, conecte el adaptador o el cable del adaptador a la unidad y a la red eléctrica y compruebe siempre que la conexión es correcta, el cable no está sometido a ninguna presión ni tampoco dañado. Para reducir el riesgo de descarga eléctrica, desenchufe el adaptador antes de limpiarlo. Nunca conecte el adaptador al reproductor en zonas húmedas o con mucho polvo. No sustituya el cable del adaptador o el conector.

1.3.3 Radio-interferencias/ compatibilidad

- Si no están adecuadamente protegidos, casi todos los dispositivos electrónicos tendrán radio interferencias Dependiendo de las condiciones, su reproductor puede tener interferencias.

- El diseño de este reproductor ha seguido el estándar FCC/CE y las siguientes normas:

(1) Este reproductor no causará interferencias que puedan ser consideradas perjudiciales,

(2) Este reproductor podría aceptar algún tipo de interferencia recibida, incluyendo

aquellas clases de interferencias que puedan causar un funcionamiento no deseado.

1.3.4 Reparación

Si el reproductor tiene un problema, debería llevarlo a un centro de reparaciones concertado y dejar que los especialistas lo reparen; nunca trate de reparar el reproductor por usted mismo, podría dañarlo o poner en peligro sus datos o a su propia integridad.

1.3.5 Cómo reciclar su reproductor

Cuando se deshaga del reproductor, asegúrese de hacerlo de la forma correcta. Algunos países regulan el reciclaje y deshecho de dispositivos eléctricos, consúltelo con las

autoridades competentes.

1.3.6 Precauciones con el disco duro

El reproductor utiliza un disco duro interno para el almacenamiento de datos, en estado normal, no se requiere formato ni reparación.

Antes de formatear el disco duro debería leer atentamente el capítulo referido a "Preguntas más frecuentes" y visitar nuestra web para obtener la información más actualizada al respecto.

- Un fuerte impacto físico puede generar un sector incorrecto en el disco duro; utilice CHKDSK para arreglar el problema.

- Todos los datos almacenados en el reproductor se pueden perder debido a un impacto físico, a una descarga eléctrica, a una pérdida de energía, o al formato del disco duro, etc. Haga copia de seguridad de sus datos.

- Se recomienda desfragmentar el disco duro tras un largo periodo de uso.

- Haga copia de seguridad de los datos con frecuencia para que se puedan recuperar en el caso de pérdida o daño. Inves no se hace responsable de la pérdida de los datos almacenados en el disco duro.

1.3.7 Otros

Cuando se esté utilizando este reproductor, no permita que entre en contacto con agua u otro líquido; si por accidente se derrama agua en el reproductor, utilice un trapo seco para absorber el derrame.

Los productos electrónicos son muy vulnerables, cuando los utilice evite agitar o golpear al reproductor y no presione los botones con demasiada fuerza.

- ± No permita que el reproductor entre en contacto con agua u otro líquido.
- ± No desmonte, repare o cambie el diseño del reproductor, en la política de reparaciones no se incluirá cualquier tipo de daño.
- ± No presione los botones del reproductor con demasiada fuerza.
- ± Evite golpear el reproductor con un objeto duro, evite agitarlo y manténgase alejado de campos magnéticos.

1.4 Conexión

1.4.1 Conexión al ordenador

- (1) Compruebe que el reproductor está encendido;
- (2) Conecte el miniconector del cable USB al puerto del dispositivo USB de este reproductor.
- (3) Conecte el conector rectangular del cable USB al ordenador.

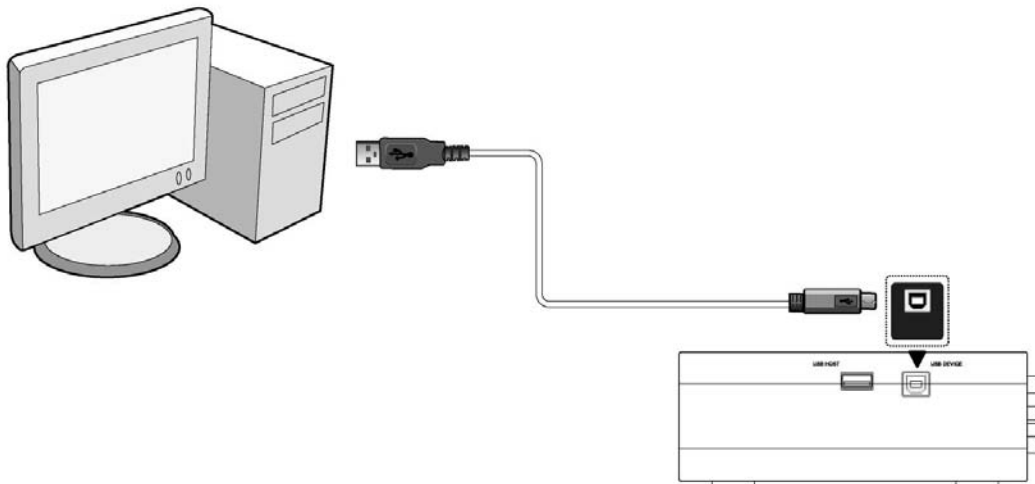

1.4.2 Conexión a un dispositivo de almacenamiento masivo (como disco U, MP3, disco duro USB, etc.)

- (1) Compruebe que el reproductor está encendido;
- (2) Conecte el disco U o el disco duro por USB a uno de los puertos host USB de este reproductor.

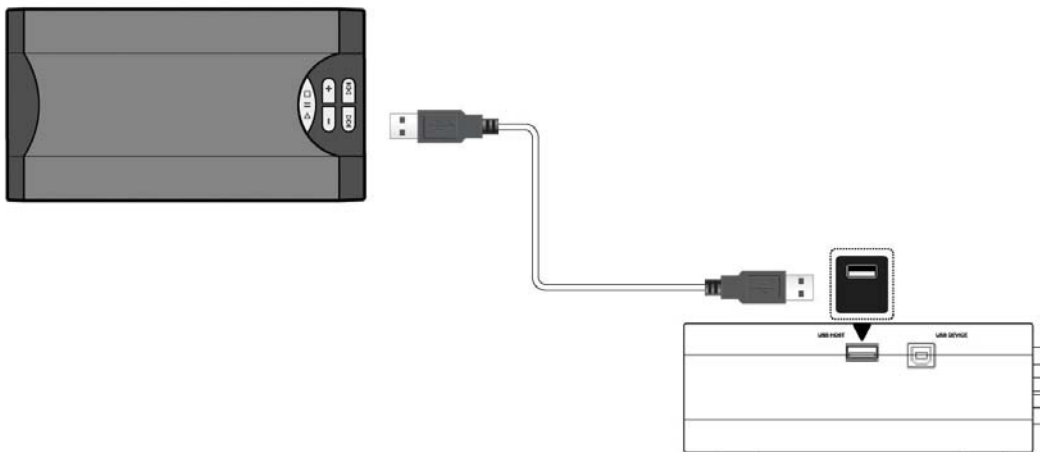

1.4.3 Conexión a la TV

1.4.3.1. Entrada de A/V (audio y video)

- (1) Siga las instrucciones del dibujo y conecte el conector de 3 colores a la clavija de entrada de A/V del reproductor.
- (2) Siga las instrucciones del dibujo y conecte el conector de 3 colores a la clavija de salida del decodificador de la televisión.

De esta forma podrá grabar los programas de TV desde el decodificador de la TV.

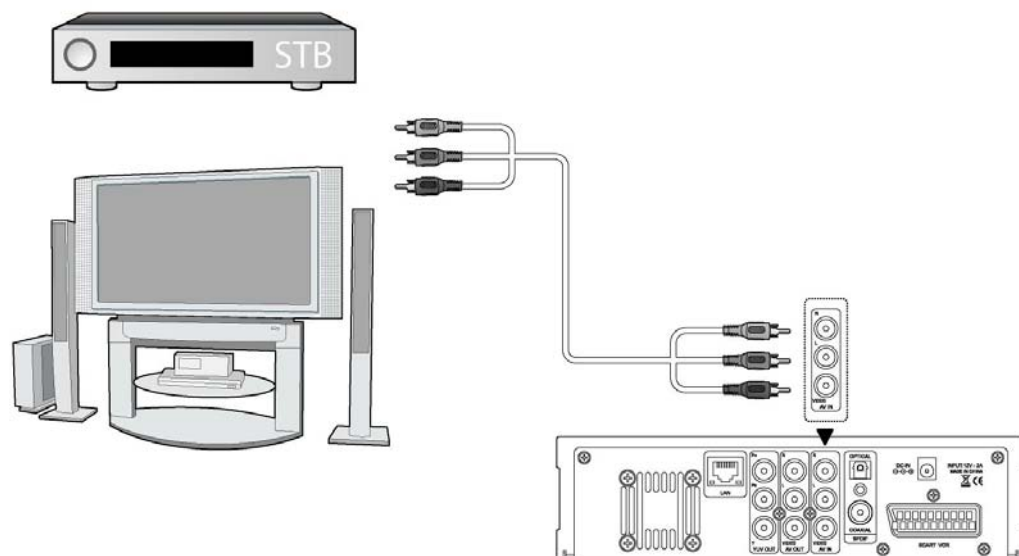

1.4.3.2. Scart VCR

- (1) Siga las indicaciones del dibujo y conecte un extremo del cable SCART al euroconector del reproductor multimedia.
- (2) Conecte el otro extremo del cable a su televisor o decodificador.

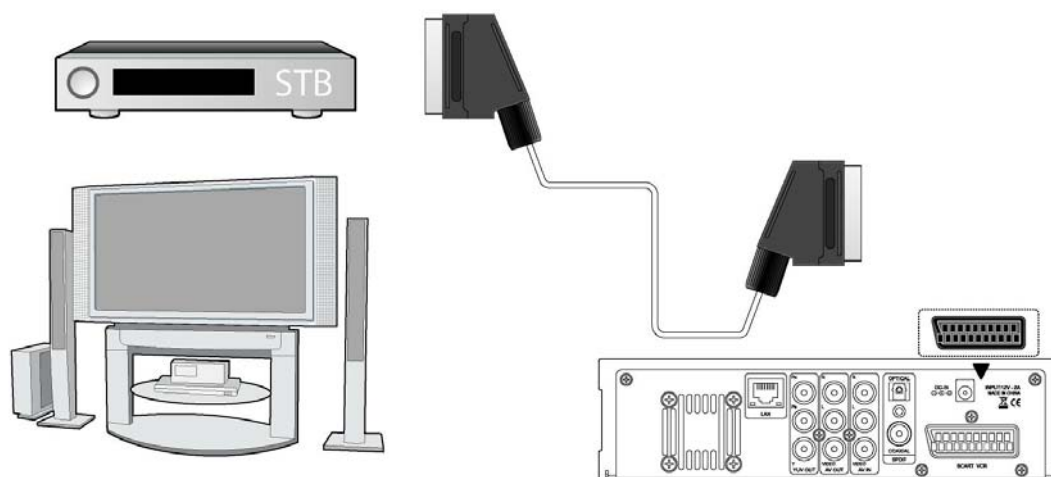

1.4.3.3. Salida de A/V

- (1) Siga las instrucciones del dibujo y conecte el conector de 3 colores a la clavija de salida de A/V del reproductor.
- (2) Siga las instrucciones del dibujo y conecte el conector de 3 colores a la clavija de entrada de A/V del TV.

De esta forma, podrá disfrutar del contenido del reproductor en la TV u otros dispositivos de visualización.

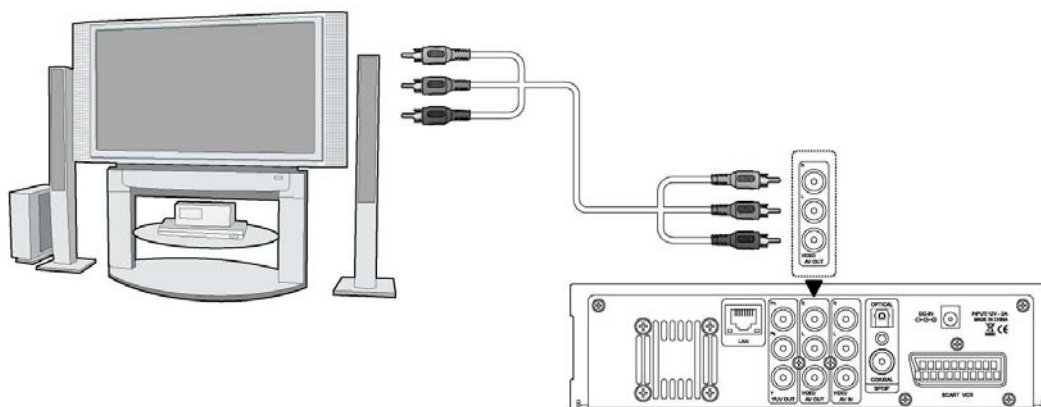

1.4.3.4. Salida por componentes (Y/Pb/Pr).

(1) Siga las instrucciones del dibujo y conecte el conector de 3 colores a la clavija Y/Pb/Pr del reproductor.

(2) Siga las instrucciones del dibujo y conecte el conector de 3 colores a la clavija Y/Pb/Pr del TV.

Conexión de audio al usar la salida de video Y/Pb/Pr:

a) Primera opción: utilice la salida del audio desde la clavija de salida de A/V;

b) Segunda opción: utilice la salida del audio desde la clavija óptica o coaxial S/PDIF.

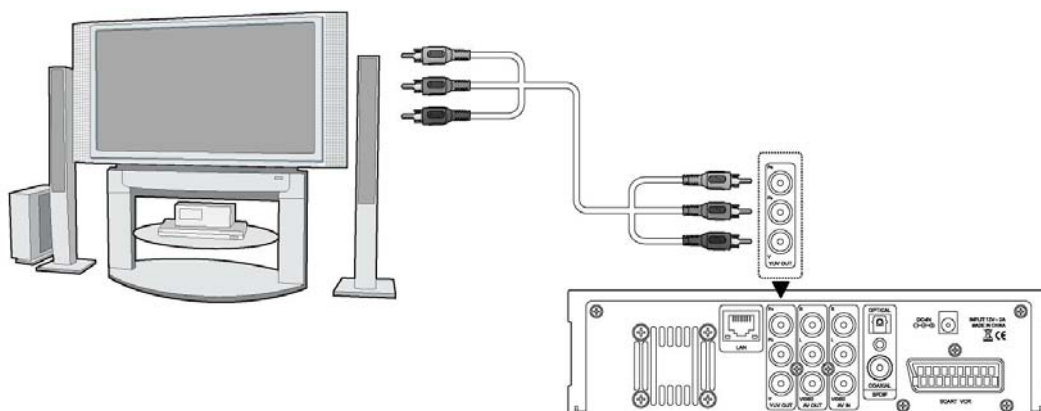

De esta forma, también podrá disfrutar de vídeos, música y fotos con el reproductor en la TV.

1.4.4 Conexión del dispositivo de audio digital

(1) Siga las instrucciones del dibujo y conecte el conector RCA de su cable coaxial a la clavija coaxial S/PDIF del reproductor. Si utiliza fibra óptica, conecte el conector Toslink de su fibra óptica a la clavija coaxial S/PDIF del reproductor (no suministrada).

(2) Siga las instrucciones del dibujo y conecte el otro conector de su cable coaxial o fibra óptica al dispositivo de audio digital (no suministrado).

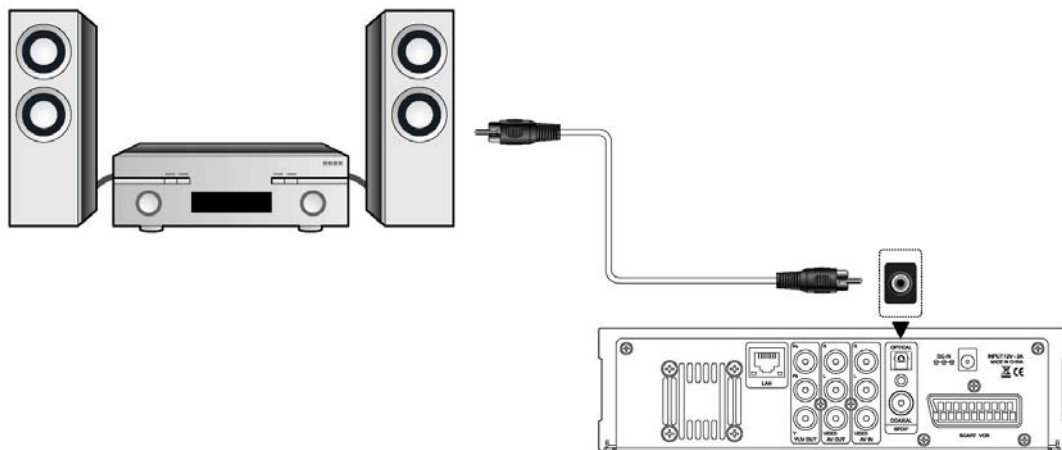

1.4.5 Conexión a la corriente eléctrica

- (1) Siga las instrucciones del dibujo y conecte el adaptador de corriente a la clavija de entrada de CC (corriente continua) del reproductor.
- (2) Siga las instrucciones del dibujo y enchufe el adaptador de corriente a la toma de corriente.

1.4.6 Conexión del Adaptador WLAN USB

- (1) Compruebe que el reproductor está encendido;
- (2) Conecte el Adaptador Inalámbrico LAN USB a uno de los puertos USB HOST del reproductor.

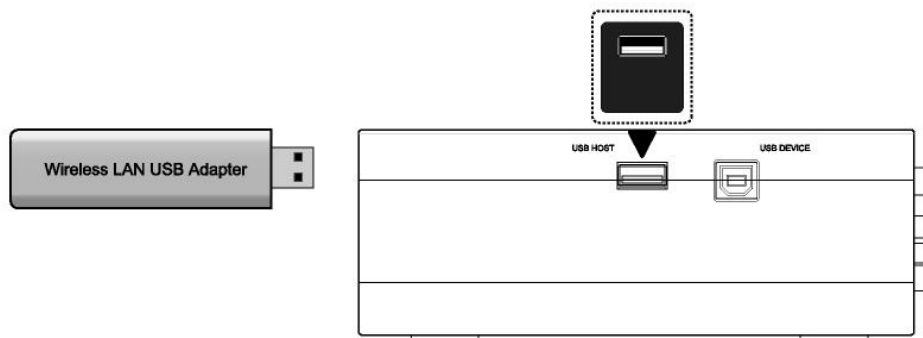

1.5 Primer uso de la unidad

1.5.1 Instalación del Firmware

Para los usuarios que hayan comprado el reproductor sin un disco duro en su interior y quieran instalar un disco duro SATA, consulte "6.5 Cambio de Configuración del Sistema " para obtener más detalles.

1.5.2 Mando a distancia

Uso por primera vez del mando a distancia

Coloque las pilas antes de utilizar el mando a distancia, los pasos para la colocación se muestran en el dibujo siguiente:

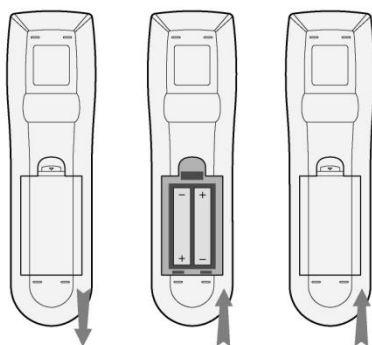

1.5.3 Encendido (ON) /Apagado (OFF), selección del idioma

1. Encendido (Power On)

Después de conectar la unidad a red y pulsar el botón POWER en el panel frontal del reproductor, la unidad se encenderá y entrará directamente en el menú principal. El indicador luminoso de encendido se iluminará en color azul.

2. Apagado (Power OFF)

Mientras el sistema está en funcionamiento, pulse el botón POWER en el panel frontal del reproductor o a través del mando a distancia y la unidad entrará directamente en modo STAND BY (suspensión), iluminándose en color rojo el indicador de luz frontal. Si mantiene pulsado el

botón POWER durante más de 2 segundos, la unidad se apagará por completo.

3. Selección del Idioma

El idioma del sistema de este reproductor se puede configurar al inglés u otros idiomas. Dentro del menú de configuración, debe ir a idiomas y elegir su opción. El idioma seleccionado tendrá efecto de forma inmediata.

2. Información sobre el reproductor

2.1 Mando a distancia

Todas las funciones descritas en este manual se pueden llevar a cabo utilizando los botones del mando a distancia. Ciertas funciones también se pueden llevar a cabo utilizando el panel frontal.



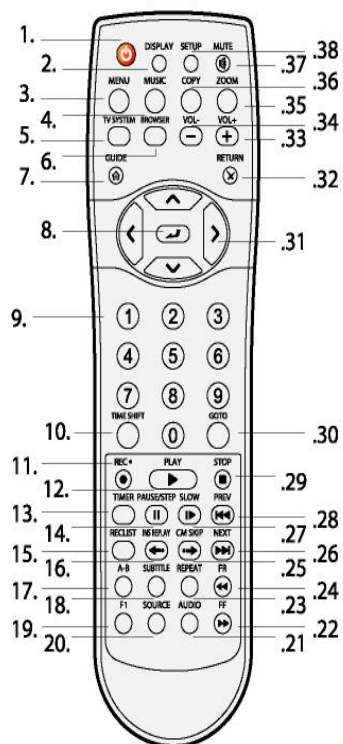











Consulte las siguientes indicaciones para obtener detalles sobre cada botón y su función:







1. Encendido (Standby)	2. PANTALLA (DISPLAY)
3. MENÚ	4. MÚSICA (MUSIC)
5. SISTEMA DE TV (TV SYSTEM)	6. NAVEGADOR (BROWSER)
7. GUÍA (GUIDE)	8. ENTRAR (ENTER)
9. Botones numéricos	10. Reproducción diferida (TIME SHIFT)
11. GRABAR (REC)	12. REPRODUCIR (PLAY)
13. TEMPORIZADOR (TIMER)	14. PAUSA/PASO (PAUSE/STEP)
15. LISTA DE GRABACIÓN (REC LIST)	16. REPETICIÓN INSTANTÁNEA (INS REPLAY)
17. A-B	18. SUBTÍTULOS (SUBTITLE)
19. F1	20. ORIGEN (SOURCE)
21. AUDIO	22. AVANCE RÁPIDO (FF)
23. REPETIR (REPEAT)	24. REBOBINADO RÁPIDO (FR)
25. SALTO DE ANUNCIOS (CM SKIP)	26. SIGUIENTE (NEXT)
27. CÁMARA LENTA (SLOW)	28. ANTERIOR (PREV)
29. DETENER (STOP)	30. IR A (GOTO)
31. Botones de navegación	32. RETROCEDER (RETURN)
33. VOL +	34. VOL -
35. ZOOM	36. COPIAR (COPY)
37. SILENCIO (MUTE)	38. CONFIGURACIÓN (SETUP)

Nº	Botón	Función
1		Botón Encendido (Standby): Pulsar para encender/apagar

2		<p>Botón Pantalla (Display): Pulsar para mostrar el estado actual.</p> <ul style="list-style-type: none"> - Pulsar durante la reproducción y aparecerá una visualización en pantalla mostrando el número de pista y el tiempo transcurrido y el restante. - Pulsar durante la grabación y aparecerá una visualización en pantalla mostrando la configuración de la calidad de la grabación y el tiempo transcurrido. - Pulsar durante la emisión en directo de TV y aparecerá una visualización en pantalla mostrando el número de canal actual y la hora.
3		<p>Botón Menú: Presione para activar el menú herramientas</p> <ul style="list-style-type: none"> - Presione en el Menú de Búsqueda para renombrar/borrar archivos o para añadir música a la lista de reproducción. - Presione en el menú " My Shortcuts " para añadir atajos para accesos a través de la red.
4		<p>Botón Música (Music): Cuando el dispositivo no está reproduciendo, grabando o conectado al PC a través del cable USB, pulse el botón para comenzar a reproducir música de la primera lista de reproducción con archivos. Pulse el botón de nuevo para cambiar a la siguiente lista de reproducción.</p>
5		<p>Botón del SISTEMA DE TV (TV SYSTEM) Pulsar para cambiar entre NTSC, PAL, 480P, 576P, 720P y 1080i.</p>
6		<p>Botón NAVEGACIÓN (BROWSER): Pulse para buscar archivos de música, fotos y películas en el disco duro, USB y la red.</p>
7		<p>Botón GUÍA (GUIDE): Pulsar para ver el menú Guía (Guide). Consulte " El Menú " para obtener más detalles.</p>
8		<p>Botón ENTRAR (ENTER): Pulsar para seleccionar las opciones del menú.</p>
9		<p>Botones numéricos: Pulsar para introducir los números de los canales o entradas numéricas cuando se estén realizando cambios en la configuración.</p>
10		<p>Botón TIME SHIFTING de reproducción diferida: Mientras se esté en modo de Entrada de Video, púselo para activar la función de TIME SHIFTING o reproducción diferida, lo que le permite pausar la emisión en directo de TV y continuar el programa desde el punto donde lo dejó. Mientras esté pausado, el programa se graba en el disco duro o dispositivo USB, siempre y cuando haya espacio disponible.</p>

		<p>Pulse para activar la función de TIME SHIFT y espere a que aparezca la fecha de REPRODUCCIÓN (PLAY) en la pantalla.</p> <p>Pulse  y el programa se pausará.</p> <p>Pulse  para continuar viendo el programa.</p> <p>El modo de cambio de hora permanece activo hasta que presione .</p>
11		<p>Botón GRABAR (RECORD):</p> <p>Pulsar para empezar a grabar o para reanudar cuando se haya hecho una pausa en la grabación.</p> <p>Pulsar repetidamente para seleccionar el tiempo de grabación durante la función "One Touch" (30 min / 60 min / 90 min / 120 min / 180 min / Off (Apagado))</p>
12		<p>Botón REPRODUCIR (PLAY):</p> <p>Pulsar para empezar a reproducir un título.</p>
13		<p>Botón Temporizador (TIMER):</p> <p>Pulsar para entrar en el Menú del Temporizador de forma directa para añadir, editar y borrar programas de grabación. Consulte "Creación de Nuevos Programas" para obtener más información.</p>
14		<p>Botón PAUSA/PASO (PAUSE/STEP):</p> <p>Pulsar para realizar una pausa en la reproducción actual.</p> <p>Pulsar de nuevo para avanzar al siguiente fotograma.</p> <p>Pulsar  para reanudar la reproducción.</p>
15		<p>Botón de LISTA DE GRABACIÓN (REC LIST):</p> <p>Pulsar para mostrar la lista de grabación.</p>
16		<p>Botón REPETICIÓN INSTANTÁNEA (INSTANT REPLAY)</p> <p>Pulsar para ir 10 segundos hacia atrás en la repetición.</p>
17		<p>Botón A-B:</p> <p>Pulsar para establecer los puntos de inicio y fin de la sección a repetir.</p>
18		<p>Botón SUBTÍTULO (SUBTITLE):</p> <p>Pulsar para activar los subtítulos disponibles.</p>
19		<p>Botón F1:</p> <p>Botón reservado. Ninguna función asignada.</p>
20		<p>Botón FUENTE DE ENTRADA (SOURCE):</p> <p>Pulsar para seleccionar la fuente de origen de entrada (SCART & AV/IN)</p>

21		Botón de AUDIO: Pulsar para seleccionar una pista de audio.
22		BOTÓN AVANCE RAPIDO (FAST FORWARD): Pulsar para avanzar de forma rápida la reproducción actual. Pulsar repetidamente para seleccionar las velocidades.
23		Botón REPETIR 1/TODO (REPEAT 1/ALL): Pulse para establecer la opción de repetir: Capítulo, título o Apagado (Off).
24		Botón REBOBINADO RAPIDO (FAST REWIND): Pulsar para rebobinar de forma rápida la reproducción actual. Pulsar repetidamente para seleccionar las velocidades.
25		Botón CM SKIP: Pulsar para avanzar 30 segundos cuando se esté grabando o reproduciendo.
26		Botón SIGUIENTE (NEXT): Pulsar para ir al siguiente capítulo de un título.
27	 	Botón CÁMARA LENTA (SLOW MOTION): Pulsar para reproducir en cámara lenta. Están disponibles tres configuraciones de cámara lenta. Pulsar  para reanudar la reproducción de forma normal.
28		Botón ANTERIOR (PREVIOUS): Pulsar para ir al capítulo anterior de un título.
29		Botón DETENER (STOP): Pulsar para detener la reproducción.
30		Botón IR A (GOTO): Pulsar para saltar a un punto específico de un título. Especificar el punto usando título, capítulo y hora.
31		Botones de navegación (Navigational): Pulsar los botones de las flechas para seleccionar las opciones del menú.
32		Botón RETROCEDER (RETURN): Pulsar para volver a la pantalla anterior cuando se esté navegando por los menús.
33		Botón VOL +: Pulsar para aumentar el volumen.

34		Botón VOL -: Pulsar para disminuir el volumen.
35		Botón de ZOOM (ZOOM): Pulsar para acercar o alejar la imagen con el zoom (foto o vídeo).
36		Botón COPIAR (COPY) Pulsar para entrar en el menú de copia de archivos.
37		Botón SILENCIO (MUTE): Pulsar para silenciar la salida de audio y pulsar de nuevo para recobrarlo.
38		Botón CONFIGURACIÓN (SETUP) Pulsar para acceder al menú Configuración directamente.

2.2 Panel frontal

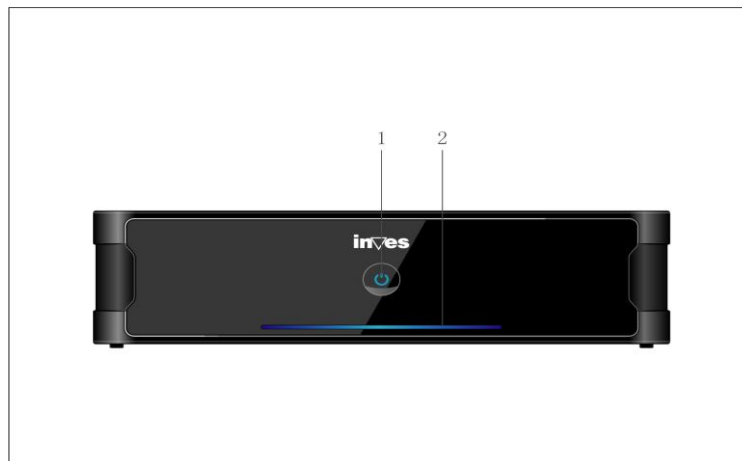

1. Boton ENCENDIDO

2. Indicador de GRABACIÓN

2.3 Panel trasero

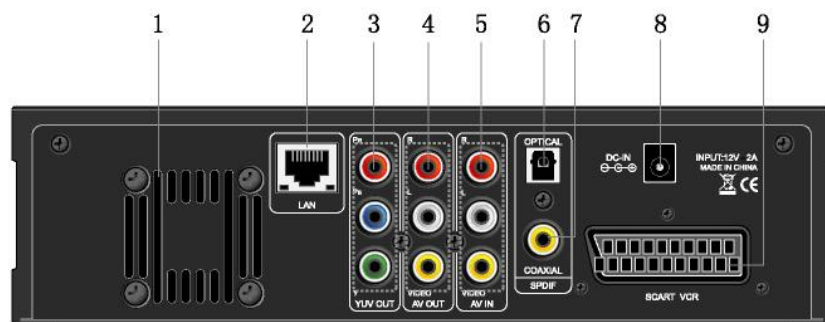

1. Abertura de corriente de aire
2. Clavija RJ45 LAN
3. Clavija de salida Y/Pb/Pr
4. Salida de audio y vídeo
5. Entrada de audio y vídeo

6. Clavija digital óptica S/PDIF.
7. Clavija digital coaxial S/PDIF.
8. Entrada de alimentación de corriente.
9. Euroconector de entrada (VCR).

2.4 Panel Lateral

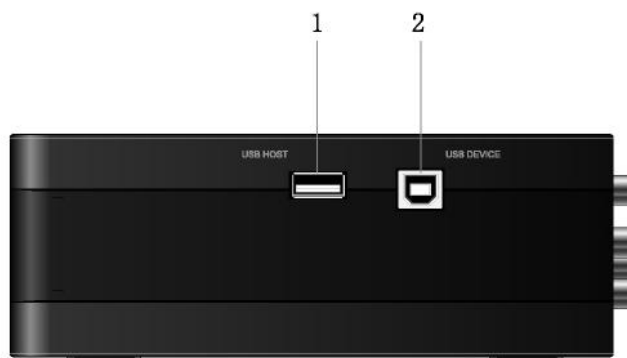

1. Puerto USB host (Tipo A) (USB HOST)

2. Puerto para dispositivo USB (Tipo B)
(USB DEVICE)

3. Cómo Empezar

Encienda el sistema y tras unos segundos entrará en un menú Guía (Guide). Para entrar en

este menú, también puede presionar  del mando a distancia.



3.1 Selección de entrada de vídeo: emisión en directo de TV, grabación y Time Shifting (o reproducción diferida)

Para previsualizar el vídeo que se va a grabar o acceder a la función Time Shift (Consulte detalles sobre el botón TIME SHIFT del mando a distancia para más información).

Para seleccionar una fuente de entrada, presione  del mando a distancia o seleccione el botón Entrada de Vídeo (Video In) en la página del menú Guía (Guide).

3.2 Selección de Reproducción: Reproducir y Editar Títulos Grabados

Se conoce con el nombre de título a un clip grabado en el disco duro o dispositivo USB. Puede reproducir los archivos almacenados o editarlos gracias a que la unidad permite unir, separar, borrar o editar los títulos. Para acceder a la lista de títulos seleccione el icono

“ P I a y b  del mando a distancia.

3.3 Navegación: reproducción de archivos multimedia

Puede navegar por todos los archivos multimedia (Videos/Música/Fotos) contenidos en el disco duro interno de la unidad, en el dispositivo USB que se conecte o en red y reproducirlos en la TV.

Pulse  del mando a distancia o seleccione el botón Navegador (Browser) en la página del menú Guía (Guide) para navegar en busca de los archivos de música, fotos o películas almacenados bien en un disco duro, dispositivo USB o en la red.

3.4 Configuración

Para entrar en el menú de configuración (Setup), seleccione  del mando a distancia o seleccione el botón Configuración (Setup) en la página del menú Guía (Guide).

3.5 Lista de Reproducción: Lista de reproducción de música

Para entrar en el menú de la lista de reproducción de música, seleccione el botón Lista de Reproducción (Playlist) en la página del menú Guía (Guide).





4. El menú de lista de títulos. Vídeos almacenados.

El menú de la lista de títulos (Title List) le permite reproducir y editar todos los títulos

guardados. Para entrar en este menú, presione  y accederá directamente a la lista de títulos. Seleccione Reproducción (Playback), a partir del menú Guía (Guide) para entrar también en la lista de títulos.



4.1 Menú de Lista de títulos





Número	Función	Descripción
1	Barra de menú	<p>Pulse  o  para moverse por el menú.</p> <p>Aquí puede Reproducir / Borrar / Renombrar / Clasificar / Editar un título grabado.</p>
2	Listas de títulos	<p>Aquí se enumeran todos los títulos grabados. Aquí puede ver una miniatura / duración / calidad / canal grabado / fecha y hora de grabación de un título.</p> <p>El signo  muestra que este título grabado no ha sido visto.</p> <p>El signo  muestra que este título se está grabando ahora.</p>
3	Información	<p>Aquí puede observar una barra de progreso de la reproducción de un título, el espacio que queda libre en el disco duro y el tiempo de grabación que queda de cada categoría.</p>
4	Vista previa	<p>Muestra una previsualización del archivo.</p>

4.2 Menú de reproducción de títulos.

Para reproducir un título grabado, haga lo siguiente:

1. Pulse  y  del mando a distancia para seleccionar la opción de Reproducción (Play) de

la barra de menú.

2. Pulse  y  del mando a distancia para seleccionar el título que desea reproducir.



3. Pulse  del mando a distancia o el botón ENTRAR/REPRODUCIR (ENTER/PLAY) de la parte frontal del panel para reproducir el archivo.



4. Pulse  del mando a distancia o el botón CANCELAR (Detener) (CANCEL (Stop)) de la parte frontal del panel para detener la reproducción y volver a la pantalla del menú de listas de títulos (Title List).

4.3 Borrar títulos

Para borrar un título, haga lo siguiente:





1. Pulse  y  del mando a distancia para seleccionar la opción de Borrar (Delete) de la barra de menú.

2. Pulse  y  del mando a distancia para seleccionar el título que desea borrar.

3. Pulse  para confirmar y borrar el archivo.

4. Se mostrará un mensaje de confirmación.



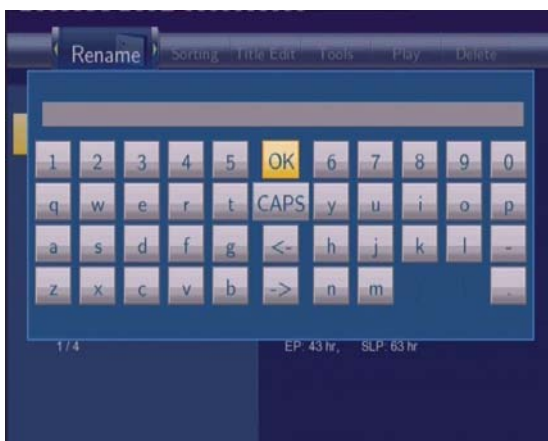

Pulse  o  y seleccione ACEPTAR (OK) .

5. Pulse  para borrar el archivo seleccionado. Para cancelar el borrado, seleccione Retroceder (Return)

4.4 Renombrar títulos



Para cambiar de nombre a un título, haga lo siguiente:



1. Pulse  y  del mando a distancia para seleccionar la opción de Renombrar (Rename) de la barra de menú.
2. Pulse  y  del mando a distancia para seleccionar el archivo que desea renombrar.
3. Pulse  del mando a distancia. Aparece la pantalla de entrada de nombre.
4. Utilice las flechas de navegación para seleccionar las letras y números. Seleccione BLOQUEO MAYÚSCULAS (CAPS) para cambiar entre las letras mayúsculas y minúsculas.

Pulsar <- para borrar una letra. Pulsar -> para insertar un espacio. Pulsar  para introducir cada letra o número.

5. Una vez que haya introducido el nuevo nombre, seleccione ACEPTAR (OK) y pulse  para confirmar todos los cambios.

Si quiere cancelar el renombrado durante el proceso, pulse 

4.5 Clasificación de archivos

Pulse  y  del mando a distancia para seleccionar la opción de Clasificación (Sorting) de la barra de menú.



Pulse  y aparece el menú.



	RETROCEDER (RETURN)	Seleccionar para volver a la pantalla principal.
	Número del título (Title Number)	Seleccionar para clasificar todos los archivos de acuerdo a los números de los títulos.
	Tiempo de grabación (Recording Time)	Seleccionar para clasificar todos los archivos de acuerdo a la duración de las grabaciones







	Nombre del título (Title Name)	Seleccionar para clasificar todos los archivos alfabéticamente según el nombre.
	Últimos títulos (Fresh Titles)	Seleccionar para clasificar todos los archivos de acuerdo con la fecha de creación (esto es, las grabaciones más recientes), poniendo en primer lugar de la lista la grabación más reciente.

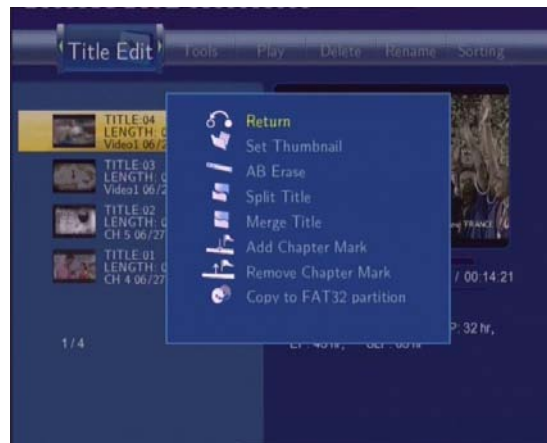





4.6 Menú de Edición de títulos

Pulse  y  del mando a distancia para seleccionar la opción de Edición de Títulos (Title Edit) de la barra de menú.

Pulse  y aparece el menú.





	RETROCEDER (RETURN)	Seleccionar para volver a la pantalla principal.
	Establecer miniatura (Set Thumbnail)	<p>Seleccionar para cambiar a miniatura del vídeo seleccionado.</p> <p>Pulse  o  del mando a distancia para seleccionar Establecer Miniatura (Set Thumbnail). Aparecerá una pantalla de edición. Puede presionar  o  para avance o rebobinado rápido cuando se esté buscando un punto apropiado. Cuando alcance el punto en el que desea insertar una miniatura, pulse  o  para seleccionar CONFIRMAR (CONFIRM) y pulse .</p>

		
	<p>Borrar AB (AB Erase)</p>	<p>Elimina una parte del archivo en un título.</p> <p>Seleccionar ESTABLECER A (SET A) y pulsar  para marcar el comienzo de la sección que se va a eliminar. Seleccionar ESTABLECER B (SET B) y pulsar  para marcar el final de la selección que se va a eliminar. Seleccionar CONFIRMAR (CONFIRM) y pulsar  para eliminar la sección.</p> 
	<p>Dividir título (Split Title)</p>	<p>Seleccione un título y divídalo en secciones.</p> <p>Cuando alcance el punto en el que desea dividir la pista, pulse  para confirmar.</p> 
	<p>Combinar título (Merge Title)</p>	<p>Seleccione más de dos títulos y combínelos en uno. Se mostrará un mensaje de confirmación. Seleccione CONFIRMAR (CONFIRM) para combinar los archivos.</p>

		
	<p>Añadir Marca de Capítulo (Add Chapter Mark)</p>	<p>Añada una marca de capítulo al archivo seleccionado. Una marca de capítulo es un marcador insertado en el título. Puede ir saltando entre las secciones marcadas pulsado  o  del mando a distancia. Aparecerá una pantalla de edición. Cuando alcance el punto en el que desea añadir la marca, pulse  para confirmar.</p> 
	<p>Eliminar (Remove) Marca de capítulo (Chapter Mark)</p>	<p>Permite eliminar marcas creadas en el archivo. Al elegir esta opción aparecerá una ventana de edición. Utilice las flechas de navegación derecha e izquierda para seleccionar la marca que desee eliminar y pulse  para borrar.</p> 
	<p>Copiar a la partición FAT32 (Copy to FAT32 partition)</p>	<p>Función copia. En el menú Lista de Títulos (Title List), pulse  o  del mando a distancia para seleccionar qué título quiere copiar desde la partición UDF a la partición FAT32.</p>

--	--	--

4.7 Herramientas

Pulse  y  del mando a distancia para seleccionar la opción de Edición de Títulos (Title Edit) de la barra de menú. Pulse  y aparece el siguiente menú.



	RETROCEDER (RETURN)	Seleccionar para volver a la pantalla principal.
	Borrar todos los títulos (Delete All Title)	Seleccionar para borrar todos los títulos.



4.8 Guardar títulos grabados

Todos los títulos grabados se almacenan de forma temporal en una partición de disco de grabación (formato UDF) que no pueden ser reconocidos por el PC. Si desea compartir los títulos grabados en su ordenador, primero copie los títulos del disco de grabación al disco multimedia que está en formato FAT32 C o n s u *Copiar a la partición FAT32* " *Menú " Edición de Títulos "* para obtener más detalles.

5. Menú para programar las grabaciones.





El menú " *P r o g r a m a d e i g r a (Direct Record)* " le permite crear, editar y borrar programas de grabación y ver todo el historial y el estado de la programación. Pulse  del mando a distancia para entrar en el menú.

5.1 Crear un Nuevo Programa

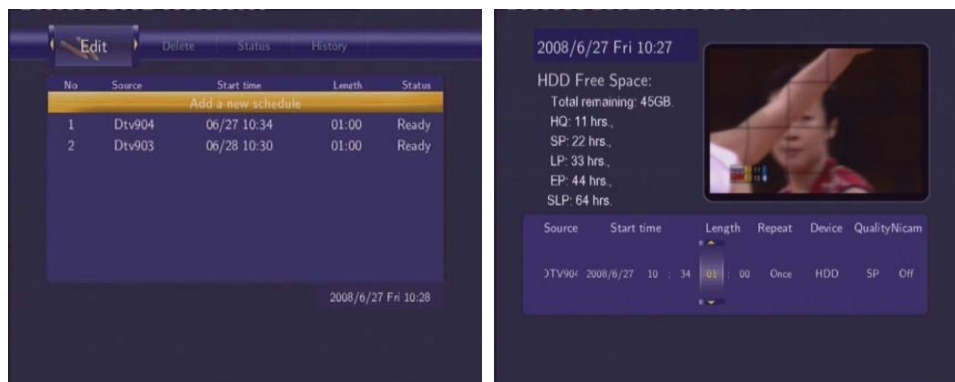
Pulse  y  del mando a distancia para seleccionar la opción de Editar (Edit) de la barra de menú.



Seleccione Añadir un Programa Nuevo (Add a New Schedule) y pulse . Aparece la pantalla de configuración de programa.



Utilice  y  del mando a distancia para desplazarse entre los campos y pulse  y  para ajustar cada configuración.

Iniciar Hora (Start Time)	Introduzca la fecha y la hora de la grabación.
Duración (Length)	Introduzca la duración de la grabación
REPETIR (REPEAT)	Seleccione con qué frecuencia quiere que la programación se grabe. Elija entre Una vez, todos los días, de lunes a viernes, de lunes a sábado o para un día individual de la semana.
Calidad (Quality)	Seleccione la calidad de grabación. Elija entre HQ, SLP, EP, LP y SP. Cuanto mayor sea la calidad, más espacio se requerirá en el disco duro. Consulte el Espacio Libre en Disco Duro a la izquierda de la pantalla para obtener más detalles sobre cuanto tiempo puede grabar para utilizar cada configuración.
Vista previa (Preview)	Esta pequeña ventana de vista previa mostrará el programa actual del canal seleccionado.



5.2 Editar programaciones

Pulse  y  del mando a distancia para seleccionar la opción de Editar (Edit) de la barra de menú.





Seleccione la programación que quiere editar de la lista y pulse . Aparece la pantalla de configuración de programas. Modifique el programa como se describe en "Nuevo Programa".

5.3 Borrar programaciones

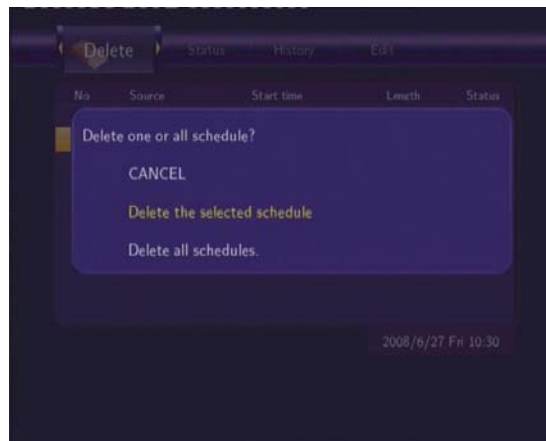

Pulse  y  del mando a distancia para seleccionar la opción de Borrar (Delete) de la barra de menú.

Seleccione la programación que quiere borrar y pulse . Se mostrará un mensaje de confirmación.





Seleccione CANCELAR (CANCEL), Borrar el programa seleccionado (Delete the selected schedule) o borrar todos los programas (Delete all schedules). Pulse  para confirmar.

5.4 Ver Estado de las programaciones

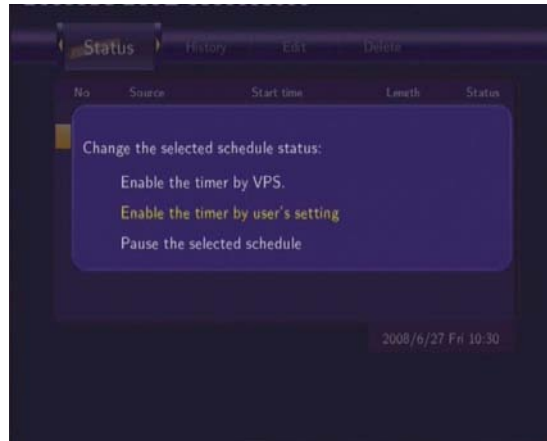

Pulse  y  del mando a distancia para seleccionar la opción de Estado (Status) de la barra de menú.

Se muestra la lista de programas. Seleccione un programa y pulse .



Seleccione activar VPS (Enable VPS), desactivar VPS (Disable VPS) o realizar una pausa en el programa seleccionado (Pause the selected schedule). Pulse  para confirmar.

5.5 Ver Historial de Programaciones

Pulse  y  del mando a distancia para seleccionar la opción de Historial (History) de la barra de menú.

Aquí puede ver un historial completo de todas las grabaciones que se hicieron.



Result	Source	Start time	Length	Device
OK	Video1	12/12 11:47	01:00	HDD
FAIL	Video1	12/12 11:48	01:00	HDD
FAIL	Video1	12/12 11:58	01:00	HDD
OK	Video1	12/12 12:50	03:01	HDD
FAIL	Video1	12/12 12:50	01:00	HDD
FAIL	Video1	12/12 12:53	01:00	HDD
FAIL	Video1	12/12 13:59	01:00	HDD

6. Menú de Configuración





El Menú Configuración (Setup) le permite configurar los ajustes de idioma, audio, vídeo, grabación, red y sistema. Para entrar en el menú, seleccione Configuración (Setup) en la

página del menú Guía (Guide) o seleccione  del mando a distancia.

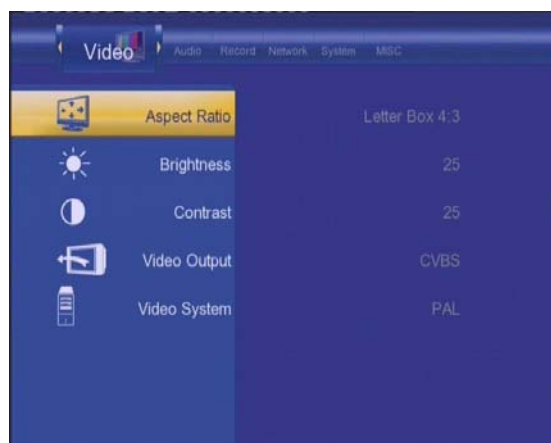

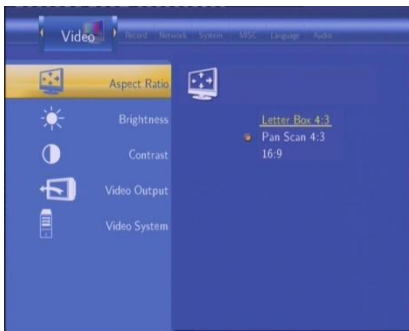

6.1 Cambiar la Configuración de Video

Pulse  y  del mando a distancia para seleccionar la opción de Video (Video) de la barra de menú.



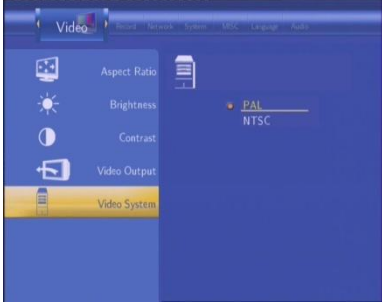

<p>Proporción de Aspecto (Aspect Ratio)</p>	<p>Seleccionar para configurar la proporción de aspecto.</p>  <p>Pulse  y  para seleccionar entre Panorámico 4:3 (Pan Scan 4:3), Apaisado (Letter Box) 4:3, o 16:9. Pulse  para confirmar.</p> <p>Panorámico 4:3 (Pan Scan 4:3): Muestra una imagen amplia en toda la pantalla y corta las porciones redundantes. Seleccionar cuando se conecta un TV de 4:3.</p> <p>Apaisado 4:3 (Letter Box 4:3): Muestra una imagen amplia con dos bordes negros en la parte superior e inferior de la pantalla 4:3. Seleccionar cuando se conecta un TV de 4:3.</p> <p>16:9: Comprime la imagen para convertir toda la imagen. Seleccionar cuando se conecta un TV de 16:9.</p>
<p>Brillo (Brightness)</p>	<p>Seleccionar para configurar los niveles de brillo.</p>



	 <p>Pulse  y  para ajustar el brillo. La nueva configuración se previsualiza en pantalla. Pulse  para confirmar.</p>
<p>Contraste (Contrast)</p>	<p>Seleccionar para configurar los niveles de contraste.</p>  <p>Pulse  y  para ajustar el contraste. La nueva configuración se previsualiza en pantalla. Pulse  para confirmar.</p>
<p>Salida de Video (Video Output)</p>	<p>Seleccionar para configurar el tipo de salida de video.</p>  <p>Pulse  y  para configurar el tipo de salida de video según sus preferencias de visualización. Pulse  para confirmar.</p>
<p>Sistema de Video (Vide System)</p>	<p>Seleccionar para configurar el sistema de TV.</p>



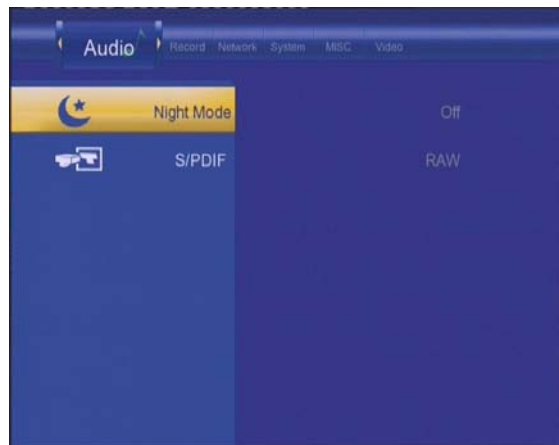

	
	<p>Pulse  y  para configurar el sistema de TV según sus preferencias de visualización. Pulse  para confirmar.</p>

6.2 Cambiar la Configuración de Audio

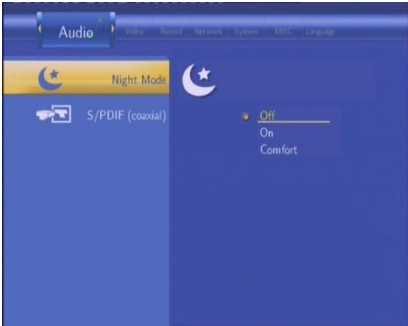

Pulse  y  del mando a distancia para seleccionar la opción de Audio (Audio) de la barra de menú.



<p>Modo nocturno (Night Mode)</p>	<p>Seleccionar para configurar el modo nocturno. Pulse  y  para seleccionar entre apagado (Off), encendido (On) y Confort (Confort). Pulse  para confirmar.</p>
	













S/PDIF	<p>Seleccionar para configurar el modo S/PDIF.</p> <p>Pulse  y  para seleccionar entre RAW y LPCM.</p> <p>Pulse  para confirmar.</p> 

6.3 Cambiar la Configuración de Grabación

Pulse  y  del mando a distancia para seleccionar la opción de Grabar (Record) de la barra de menú.





Calidad (Quality)	<p>Seleccionar para configurar los ajustes de calidad de grabación por defecto.</p>  <p>Pulse  y  para seleccionar la configuración de calidad de grabación que desee.</p>
-------------------	--

	<p>La configuración de calidad más alta es HQ que requiere la máxima capacidad de almacenamiento. Las otras configuraciones reducen la calidad de grabación de forma secuencial pero también requieren menos capacidad de almacenamiento. Pulse  para confirmar.</p>
<p>Capítulo automático (Auto Chapter)</p>	<p>Seleccionar para añadir marcas de capítulo automáticamente a intervalos establecidos.</p>  <p>Pulse  y  para seleccionar el intervalo que requiera. Una marca de capítulo automática se adaptará a cada intervalo, permitiéndole explorar en busca de títulos más fácilmente tras grabar.</p> <p>Pulse  para confirmar.</p>
<p>Dispositivo de Grabación (Record Device)</p>	<p>Seleccionar para configurar un dispositivo para recuperar los archivos grabados.</p>  <p>Pulse  y  para seleccionar entre disco duro (HDD) y USB.</p> <p>Pulse  para confirmar.</p>
<p>Dispositivo de Reproducción diferida (Timeshift Device)</p>	<p>Seleccionar para configurar el dispositivo correcto donde se realizará la grabación de la función Time Shift.</p>  <p>Pulse  y  para seleccionar entre disco duro (HDD), USB y</p>

automático. Pulse  para confirmar.

6.4 Configuración de Red

Pulse  y  del mando a distancia para seleccionar la opción de Red (Network) de la barra de menú.

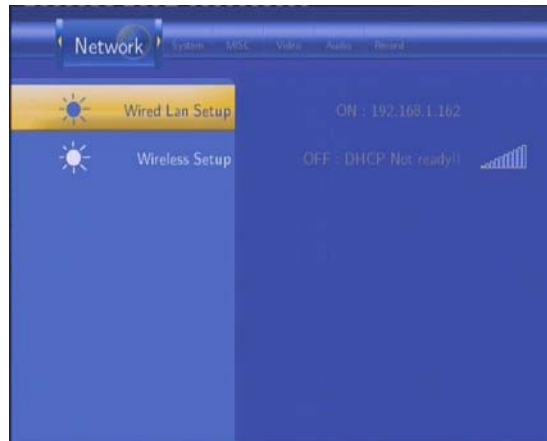

Antes de utilizar las funciones de red, por favor haga la siguiente comprobación:

- 1) Conecte en primer lugar el dispositivo por WLAN.
- 2) Active NetBIOS de TCP/IP del PC.
- 3) Desactive el firewall del PC.
- 4) Active en su PC una cuenta de invitado.
- 5) Comparta las carpetas que desea ver en su PC y a o "Invitado" tienen permiso para acceder.

6.4.1. Wireless Setup.

Antes de configurar los parámetros de WLAN por favor compruebe que:

- El adaptador WLAN USB está conectado al puerto USB Host.
- Asegúrese que hay un router inalámbrico o un punto de acceso y que su PC tiene un adaptador de red inalámbrico.

NOTA: Seleccione "Modify" si es la primera vez que

Aparecerán dos modos de conexión: Infraestructura (AP) y Peer to Peer (Ad Hoc). Pulse el botón derecha para cancelar y el botón izquierda para continuar; utilice los botones arriba/abajo para seleccionar las opciones y Enter para confirmar.

Infraestructura (AP). Este modo se utiliza para conectar ordenadores con adaptadores de red inalámbrica a una red existente con ayuda de un router inalámbrico o un punto de acceso.

- 1) Conseguir un nombre SSID. Seleccione la opción existente y elija el punto de acceso al que desee acceder de la lista SSID.

NOTA: En la lista de seguridad, WEP y WPA significan que las redes están encriptadas, en estos casos es necesario acceder a la red con una clave. NONE significa que es una red abierta.

- 2) Confirmar Nombre SSID.



- 3) Configuración de seguridad de WLAN. Seleccione encriptada. Si lo está, seleccione la opción Shared Key (WEP) o WPA para introducir la clave.
- 4) Configuración de la dirección Wireless. Seleccione DHCP IP (AUTO) para introducir la

dirección IP automáticamente o FIX IP (Manual) para introducirla manualmente.

5) Ajustes. Esta pantalla muestra los ajustes actuales de la red.

6) Test de conexión. El test de conexión tarda unos minutos, por favor espere hasta completarlo. Si el test es correcto, aparecerá la información de red.

6.5 Cambiar los parámetros de configuración del Sistema

Pulse  y  del mando a distancia para seleccionar la opción de Sistema (System) del menú.

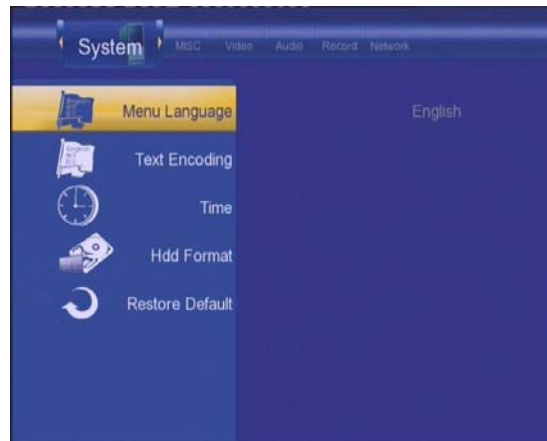

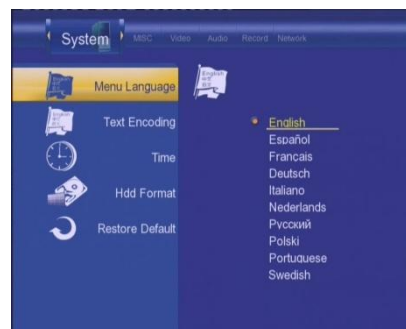

Menu Idioma

Seleccione para elegir el idioma de pantalla (OSD).

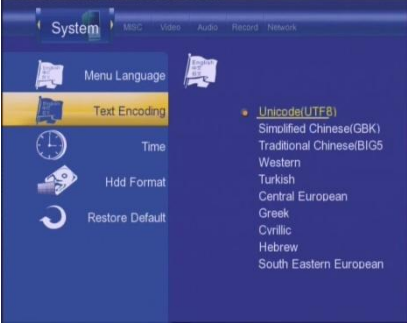
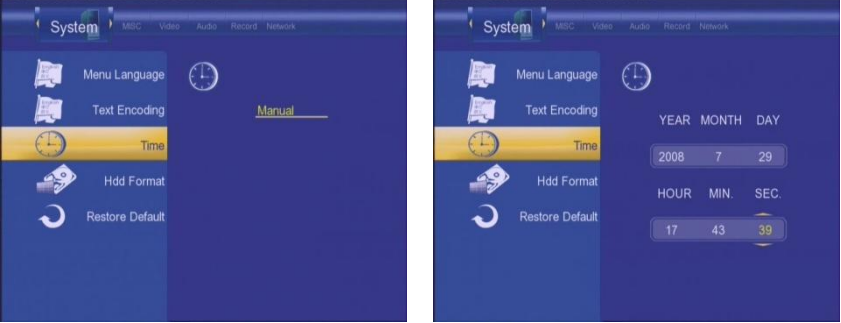

Pulse la tecla arriba/abajo para seleccionar. Pulse la tecla ENTRAR para confirmar.

<p>Codificación del texto</p>	<p>Seleccione para elegir la codificación del texto para subtítulos por defecto.</p>  <p>Pulse la tecla arriba/abajo para seleccionar entre Unicode, Chino GBK, Big5, etc. Pulse ENTRAR (enter) para confirmar.</p>
<p>Tiempo</p>	<p>Seleccione esta opción para introducir la hora del sistema. Pulse enter para entrar a la configuración manual. Pulse los botones derecha/izquierda para seleccionar cada uno de los campos y los botones arriba/abajo para ajustar cada parámetro. Pulse ENTER para confirmar.</p> 
<p>Formateo del disco duro (HDD)</p>	<p>Seleccione para formatear el disco duro</p>  <p>Pulse la tecla arriba/abajo para seleccionar el formateo del disco duro. Pulse la tecla entrar (enter) para confirmar</p>









Pulse la tecla derecha/izquierda para seleccionar OK. Pulse la tecla entrar (enter) para confirmar.

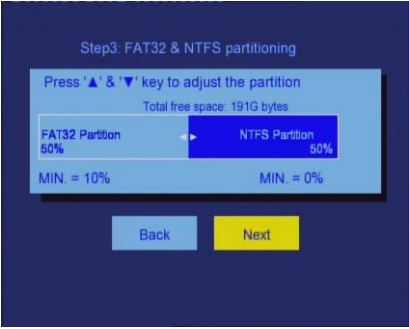

Pulse la tecla arriba/abajo para ajustar la capacidad del buffer para la reproducción diferida (time shift). Pulse la tecla izquierda/derecha para seleccionar Siguiente, y la tecla entrar para confirmar.



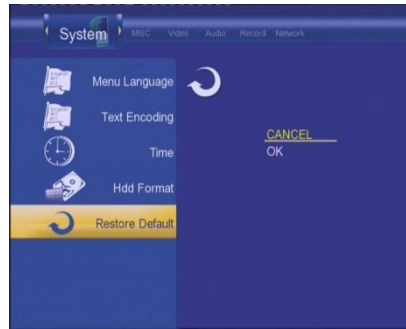

Pulse la tecla arriba/abajo para ajustar las capacidades de grabación y las particiones multimedia. Pulse las teclas izquierda/derecha para seleccionar siguiente y entrar (enter) para confirmar.

	 <p>Pulse los botones arriba/abajo para ajustar las capacidades de FAT32 y particiones NTFS. Pulse derecha/izquierda para seleccionar siguiente y entrar (enter) para confirmar.</p>
	 <p>Pulse  y  para seleccionar la opción de formatear (Format). Pulse  para confirmar.</p> <p>Se iniciará el proceso de formateo, el cual tardará varios minutos, por favor tenga paciencia.</p> <p>Cuando el formateo haya concluido, pulse  para reiniciar.</p>  <p>Conecte el reproductor al PC con el cable USB y copie el archivo desde la carpeta del firmware a la primera partición multimedia (HDD1, FAT32). De éste modo, se consigue mejorar el soporte y se añade la función NAS.</p>
Valores predeterminados	Si desea volver a los valores que la unidad trae predeterminados desde la fábrica, pulse la opción RESTORE DEFAULT (Valores por defecto).



Se mostrará un mensaje de confirmación. Seleccione ACEPTAR (OK) y pulse Entrar para restaurar todas las configuraciones a los valores predeterminados.

6.6 Varios



Pulse  y  del mando a distancia para seleccionar la opción MISC del menú.



7. Menú Navegación:



El menú del navegador (Browser) le permite navegar y reproducir archivos de música, fotos y películas guardados en el disco duro, un dispositivo USB externo y en la red. Para entrar en el menú, seleccione Navegador (Browser) en el menú Guía (Guide).







Pulse  y  para seleccionar el dispositivo en el que están almacenados los archivos multimedia. Seleccione entre disco duro (HDD), USB, red (NET) y pulse .

Cuando los datos estén en el disco duro, esté conectado el dispositivo USB, o el sistema esté conectado a la red, también puede navegar para buscar fotos, escuchar música y ver películas.

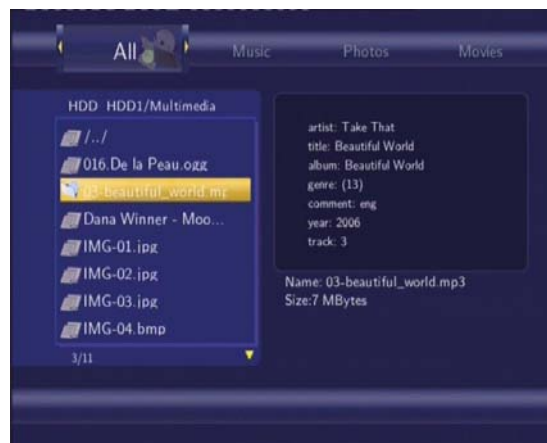

7.1 Ver todos los archivos

Utilice  y  del mando a distancia para seleccionar la opción Todo (ALL).







Se mostrarán todos los directorios y contenidos soportados. Pulse  y  para seleccionar el directorio o el archivo que desea examinar, y pulse  para confirmar.

7.2 Reproducción de música

Utilice  y  del mando a distancia para seleccionar la opción Música (Music).





Se mostrarán todos los directorios y archivos soportados contenidos en el directorio actual. Pulse  y  para seleccionar el archivo que quiere reproducir y pulse .

Pulsar  y aparece un menú de herramientas que permite añadir la música actual a la lista

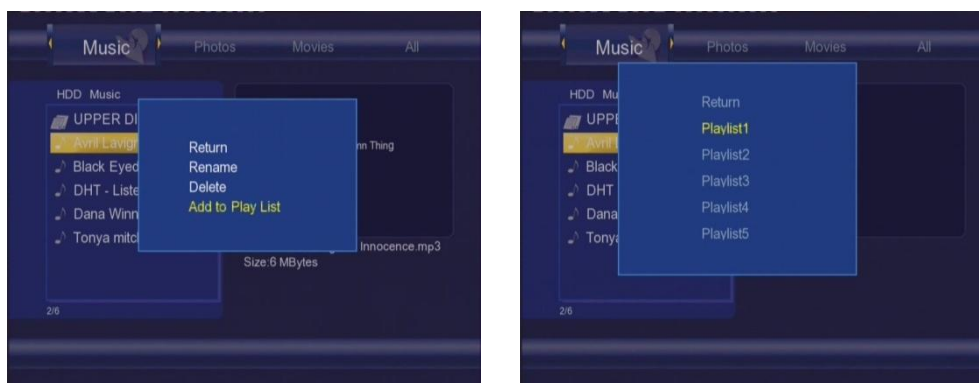

de reproducción.



7.3 Reproducción de imágenes

Utilice  y  del mando a distancia para seleccionar la opción Fotos (Photos).





Se mostrarán todos los directorios y archivos de imagen soportados contenidos en el directorio actual. Pulse  y  para



seleccionar la foto que quiere visualizar y pulse . La foto se mostrará en pantalla completa.

Nota:



1. Cuando la foto se muestra en modo pantalla completa, se inicia automáticamente la presentación de diapositivas.
2. Puede examinar en búsqueda de fotos al tiempo que escucha sus archivos de música.

Mientras examina en busca de una fotos, puede pulsar  o  para rotar una foto en cualquier ángulo. Además de rotar una foto, puede pulsar  para acercar y alejar esa foto. Hay disponibles tres niveles de zoom.

7.4 Reproducción de vídeos

Utilice  y  del mando a distancia para seleccionar la opción Películas (Movies).



Se mostrarán todos los directorios y archivos de vídeo soportados contenidos en el directorio actual. Pulse  y  para seleccionar la película que desea visualizar y pulse .

La película se reproducirá en modo de pantalla completa.

Esta función de búsqueda de películas soporta los archivos con formato DAT, VOB, IFO, MPG, AVI y TS. Mientras que se está buscando una película en modo de pantalla completa, puede

presionar  para acercar o alejar la imagen. Hay disponibles cuatro niveles de zoom.

7.5 Reproducción de archivos a través de red

Puede reproducir mediante streaming sus archivos multimedia (audio y video) compartidos en la red local (WLAN). Antes de continuar, por favor asegúrese de haber leído los apartados referentes a la red de la sección “Menú Configuración”.

Cuando se selecciona Red (NET) en el menú Navegador (Browser), hay dos caminos para encontrar los archivos multimedia compartidos en su red local. Una forma es buscar a través de grupo de trabajo; la otra forma es buscar a través de “Mis Accesos Directos shortcuts”).

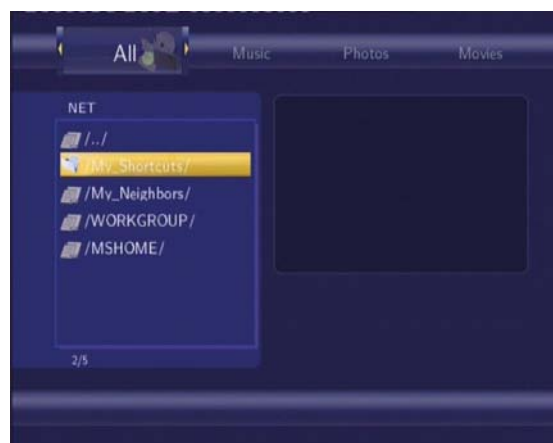

7.5.1 Búsqueda a través de Grupo de Trabajo

Puede elegir el grupo de trabajo al que pertenece su PC de la lista de grupos de trabajo, encontrar el nombre de su PC y pulsar  para confirmar.



Después seleccione el archivo multimedia compartido que quiere examinar.



Nota:

- 1. Mientras visualiza los ficheros de video de alta definición (resoluciones superiores a 720p / 1080i / 1080p) via WLAN, el video podrá ser almacenado. (para evitar que el recurso que los requiera, se quede en algún momento sin datos). Es normal debido a los límites de velocidad de la red o la potencia de la señal.*
- 2. Debido a las condiciones de las diferentes redes, a veces el grupo de trabajo no está accesible en la lista. En este caso debe acceder a través de My Shortcuts.*

7.5.2 Búsqueda a través "Mis Accesos Directos" ("My También puede determinar "Archivo Específico de la Accesos Directos" en el Menú.

Pulse  y aparecerá un menú de herramientas.

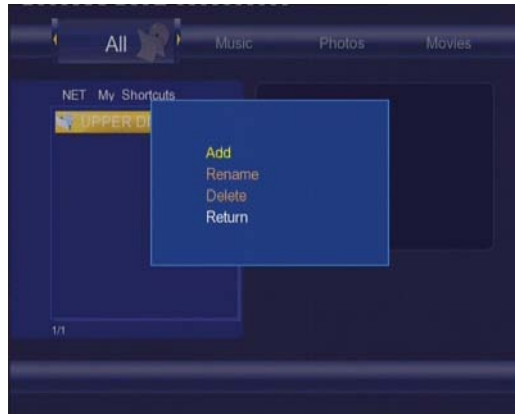

Navegador de Red (Network Browser)

Seleccionar para configurar la identificación del usuario de red, contraseña de red y archivo específico de la IP del servidor, que permite navegar en busca de archivos "Directo".

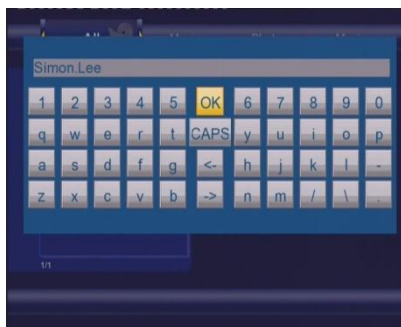
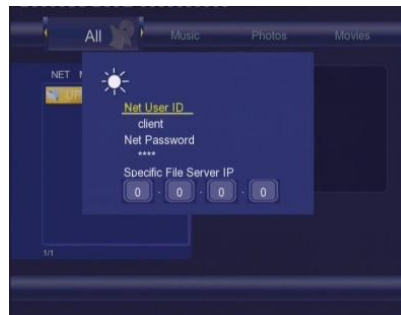

Seleccionar identificación del usuario de red y aparecerá la pantalla de introducción de datos.

Utilice las flechas de navegación para seleccionar las letras y números. Seleccionar Mayúsculas (CAPS) para cambiar entre las letras mayúsculas y minúsculas. Pulsar <- para borrar una letra. Pulsar -> para insertar un espacio. Pulsar ENTER para introducir cada letra o número.

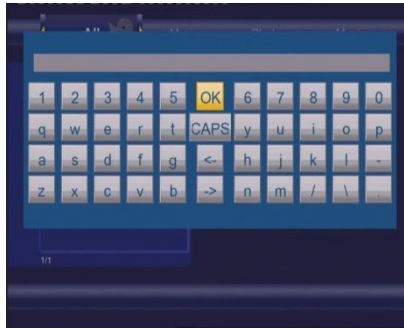

Seleccione Contraseña de Red (Net Password) y aparecerá la pantalla de introducción de datos. Ver arriba.

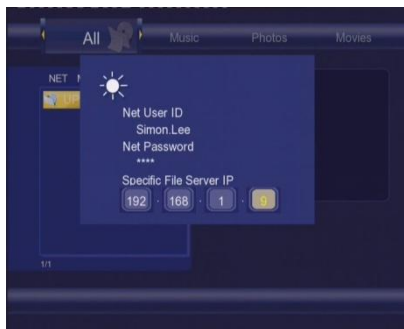

Seleccione archivo específico de la IP del servidor y utilice los botones numéricos y de navegación para introducir la dirección IP. Pulse ENTER para confirmar.

Seleccione los accesos directos añadidos y pulse  para confirmar.



A continuación, seleccione el archivo multimedia compartido que quiere examinar.

8. Menú Lista de Reproducción

El menú de la lista de reproducción (Playlist) le permite explorar y reproducir su música favorita en las listas de reproducción. Para entrar en el menú, seleccione Lista de reproducción (Playlist)



en la página del menú Guía (Guide) o seleccione del mando a distancia. Hay hasta 5 listas de reproducción.

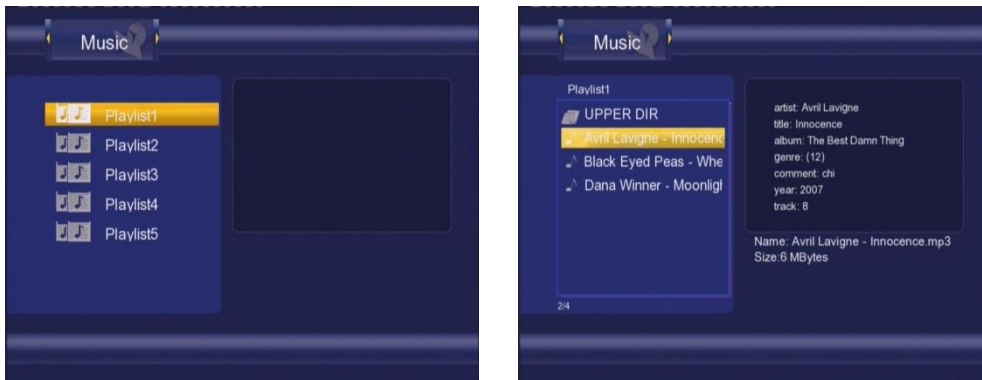





9. Menú Copia de Archivos

Seleccione Copiar (Copy) en el menú Guía (Guide) para entrar en le menú Copia de Archivos (File Copy), que le permite copiar archivos entre disco duro, dispositivos USB y la red.

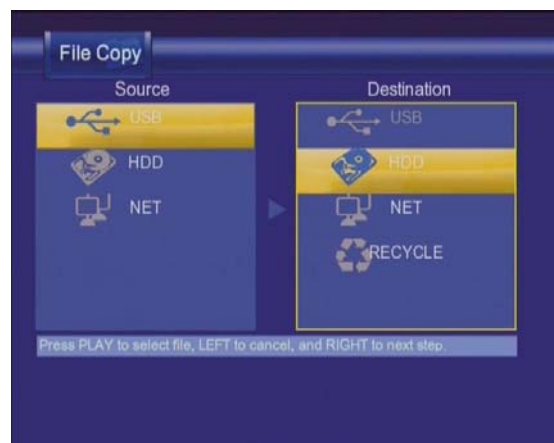

Paso 1: Seleccionar los dispositivos origen y destino.



Pulse  y  para seleccionar el dispositivo. Pulse  para cancelar y  para ir al paso siguiente.



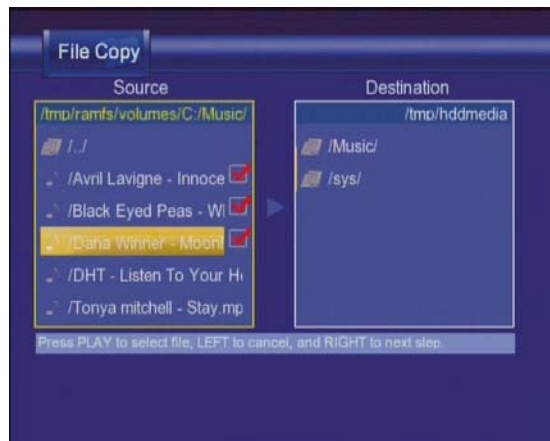

Paso 2: Seleccionar los archivos origen que quiere copiar.

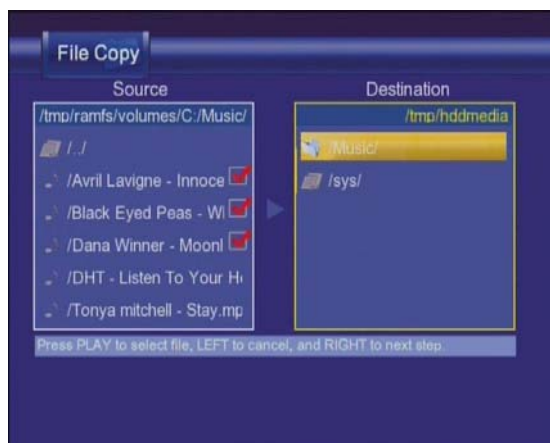

Pulse  para seleccionar archivos,  para cancelar y  para el próximo paso.



Paso 3: Seleccionar la carpeta destino para guardar los archivos anteriores

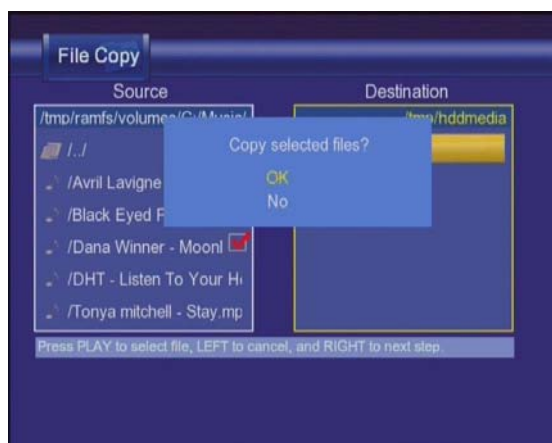

Pulse  y  para seleccionar la carpeta. Pulse  para cancelar y  para ir al paso siguiente.

Paso 4: Proceder a copiar los archivos seleccionados.



Pulse  y  para seleccionar Aceptar (OK), pulse  para confirmar. Comenzará la copia.

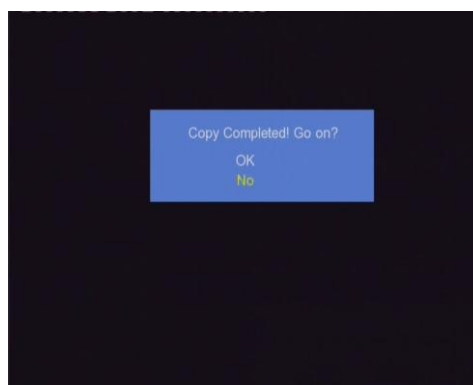

10. FUNCIÓN NAS

Este reproductor puede ser usado como dispositivo NAS (es el nombre dado a una tecnología de almacenamiento dedicada a compartir la capacidad de almacenamiento de un computador ([Servidor](#)) con [PCs](#) o [Servidores](#) clientes a través de una red (normalmente [TCP/IP](#)). Puede ser añadido a la red de casa via WLAN. Esta característica permite almacenar y recuperar grandes cantidades de datos mas fácilmente que nunca.

Cuando la conexión de red está realizada correctamente y lista para el uso, escriba [\\NAS](#) o [\\IP Address](#) en la ventana Run (haga click en Run del menú inicio) o la dirección de Internet Explorer en su PC (Por ejemplo, si la dirección IP del reproductor es 192.168.0.9, por favor escriba: [\\192.168.0.9](#) o [\\NAS](#)), y haga click en OK o pulse la tecla Enter en su teclado.

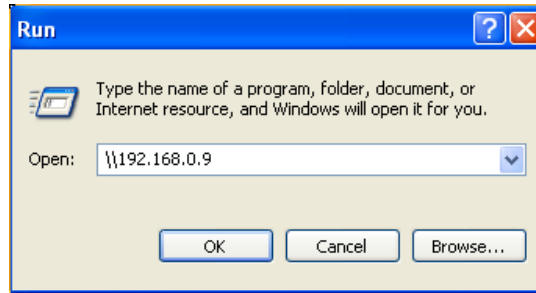

Entonces podrá visionar y editar los ficheros almacenados en el disco duro instalado en el reproductor. De esta forma, puede reproducir y copiar ficheros via Red entre su PC y el reproductor.

Nota:

1. Las particiones del disco duro realizadas en el formato NTFS serán unicamente de lectura. 2. Compruebe que un directorio llamado "Sys" que contienga el HDD1, de no ser así la función NAS no funcionará.

11. Actualización de Firmware

El Firmware es el sistema operativo (OS) del dispositivo.

Las actualizaciones de firmware pueden traer nuevas características, mejoras y parches.

Para comprobar si dispone de la última versión de firmware:

1. Seleccione Varios (MISC) en el menú de configuración (SETUP);
2. El número de versión del firmware aparece a continuación de Versión de Software (SW Version);
3. Compárelo con la última versión de firmware publicada.



Descargue el firmware más reciente de nuestra web.

Paso 1: Prepare el pendrive USB

Copie los 5 archivos en el directorio raíz de su pendrive USB.

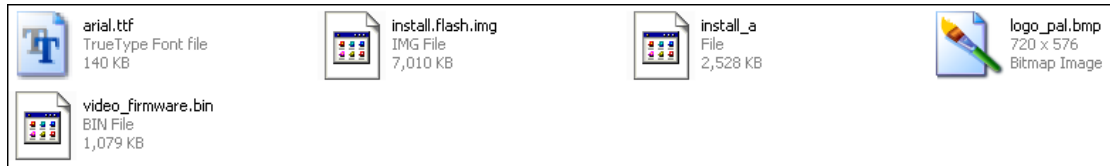

Paso 2: Conecte el pendrive USB

Inserte el pendrive USB al puerto USB HOST del reproductor.

Paso 3: Mantenga pulsado en botón POWER de la unidad.

Mantenga pulsado el botón POWER del panel frontal sin soltar.

Paso 4: Conecte el cable de alimentación

Conecte el cable de alimentación en la clavija de entrada DC IN y espere unos 4 segundos o más y a continuación ya puede quitar el dedo del botón POWER del panel frontal.

La instalación de firmware comenzará en aproximadamente 30 segundos. Los indicadores LED del panel frontal estarán encendidos y parpadearán durante la instalación. Si el aparato está conectado a un TV, aparecerá una pantalla de instalación de color amarillo.

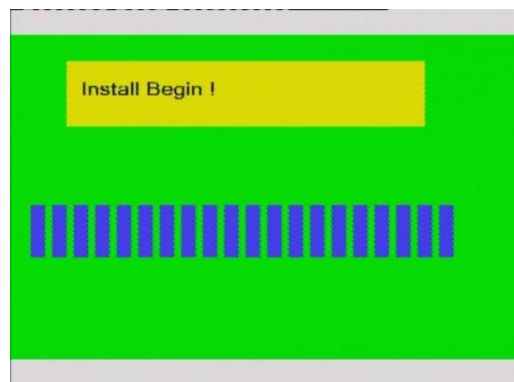

Espere 2 minutos hasta que finalice la instalación; los indicadores LED se apagarán y el reproductor entrará en modo de espera automáticamente. A continuación, podrá pulsar el botón de POWER del panel frontal o del mando a distancia para encender el reproductor y utilizarlo para su diversión.

Nota:

No apague el dispositivo durante la instalación.

No puede desconectar el dispositivo USB durante la instalación.

12. Anexos

12.1 Especificaciones

DISPOSITIVOS USB QUE SOPORTA:

- ' Disco duro USB
-

-
- ' Otros dispositivos USB de almacenamiento masivo
 - ' USB 2.0
-

FORMATOS SOPORTADOS:

- ' DAT/VOB/IFO/MPG/AVI/MPEG-2 TS
 - ' MP3/OGG/WMA
 - ' Índice de compresión: entre 32 kbps y 320 kbps
 - ' JPEG/BMP
-

CODECS DE VÍDEO SOPORTADOS:

- ' MPEG-1/MPEG-2
 - ' MPEG-4 ASP: XviD
-

CODECS DE AUDIO SOPORTADOS:

- ' MP2/MP3 /OGG Vorbis/WMA Estándar (DRM, Pro & Advanced Profile no soportados)/PCM
-

FORMATOS DE SUBTÍTULOS SOPORTADOS:

- ' SRT, SMI, SSA, IDX/SUB, SUB
-

DISPOSITIVOS DE GRABACIÓN SOPORTADOS:

- ' Disco duro incorporado
 - ' Disco duro USB
-

MODO DE GRABACIÓN DE VÍDEO

Modo	HDD 80 GB	HDD 120 GB	HDD 160 GB
HQ	16 h	24 h	33 h
SP	32 h	48 h	66 h
LP	48 h	72 h	99 h
EP	64 h	96 h	132 h
SLP	96 h	144 h	198 h

FORMATO DE GRABACIÓN DE VÍDEO

- ' Modo HQ/SP/LP/EP/S-LP MPEG-2 MP@ML
-

FORMATO DE GRABACIÓN DE AUDIO

- ' Modo HQ/SP/LP/EP/SLP MP2 2-canal
-

ESPECIFICACIÓN DE SALIDA DE VÍDEO

Salida Compuesta	1 Vpp 75 Ohm
Salida de componentes	Y:1 Vpp 75 Ohm
	Cb:0.7 Vpp 75 Ohm
	Cb:0.7 Vpp 75 Ohm

CARACTERÍSTICAS DE RED

Ethernet: 10/100 Mbps Auto-Negotiation.
WLAN: IEEE 802.11b/g, hasta 54Mbps (a través del adaptador opcional WLAN USB de Inves)

PRESTACIONES DE AUDIO

Convertidor DA	24-bit/192kHz	
Convertidor AD	24-bit/96kHz	
Señal de Ruido (1kHz)	9.5 dB	
Rango dinámico (1kHz)	90 dB	
Canal	9.5 dB	
Separación Armónica Total		
Distorsión (1kHz)	-85dB	
GENERAL		
Fuente de alimentación	AC 100~240V	50~60Hz
Consumo	Aprox. 24 W	
Temperatura funcionando	De +5°C a +35°C	
Grado Humedad	De 5% a 80% RH	
Disco Duro	Disco duro SATA de	
Dimensiones (An./al/Prof)	230x60.8x165 mm	
Peso neto	Aprox 1,5 kg	

Nota: Las especificaciones y el diseño de este producto están sujetas a cambios sin previo aviso.

12.2 Preguntas más frecuentes

Pregunta 1. Mi PC no reconoce mi reproductor.

Respuesta:

- (1) Asegúrese que el reproductor está encendido. Si está apagado, el PC no será capaz de encontrar el reproductor;
- (2) Asegúrese que el reproductor está conectado al PC. (Consulte 1.4.1 para conectar el reproductor al PC);
- (3) Cuando utilice Windows 98SE, instale primero el controlador USB. Tras la instalación, reinicie el PC. Después vuelva a conectar el reproductor al PC. (Consulte 1.4.1 para conectar el reproductor al PC);
- (4) Si ya instaló el controlador de Windows 98SE sobre su Windows® XP, 2000, o ME edition, puede que tenga problemas;
- (5) No es recomendable utilizar los puertos USB de la parte delantera de su PC, intente utilizar los puertos USB de la parte trasera, ya que los puertos USB de la parte delantera generalmente vienen de dispositivos no conectados.

Últime actualización de software: 1.0.0.0. Este producto es compatible con Windows XP, Windows Vista, Windows 7 y Windows 8.1. Para obtener más información sobre la compatibilidad de este producto con su sistema operativo, consulte el sitio web de soporte técnico de Creative. **Atención: Antes de conectar el dispositivo de audio a su PC, asegúrese de que el dispositivo de audio esté conectado a los puertos USB de la parte trasera del PC.**

Respuesta:

Cierre cualquier programa que pudiera estar accediendo a los datos del reproductor, incluyendo Windows® Explorer. Si no funciona, cierre todos los programas y espere durante otros 20 segundos, después inténtelo con el icono de la flecha verde de nuevo. Si todavía no

funciona, debería apagar el reproductor y desconectar el cable USB.

Pregunta 3. Encuentro nuevos nombres de archivo y nombres de carpetas que no he creado nunca antes o tienen nombres extraños.

Respuesta:

Lo más seguro es que la tabla (FAT) de asignación de archivos del reproductor se haya dañado. Esto podría ser debido a que el reproductor se apagó (debido a que tenía poca batería) mientras leía o grababa en su ordenador a través de la conexión USB. Windows y Macintosh generalmente graban archivos adicionales en el disco duro tales como finder.def o información del volumen del sistema. Estos son normales y no harán ningún daño al reproductor.

Pregunta 4. Utilicé mi reproductor para transferir archivos entre diferentes PC. ¿Le causará algún daño la desfragmentación del disco duro?

Respuesta:

La desfragmentación del disco duro podría ser útil tras haber transferido muchos archivos desde el reproductor y al reproductor. Nunca es perjudicial usar la desfragmentación en el reproductor. Asegúrese que ningún otro programa esté ejecutándose mientras utiliza la utilidad de desfragmentación de Windows®. Asegúrese que ha conectado el reproductor con una fuente de alimentación externa durante este procedimiento.

Pregunta 5. Mis archivos han desaparecido del reproductor.

Respuesta:

Asegúrese que examina en busca de sus archivos a través del modo correcto del Navegador, lo que implica unas vistas filtradas correctas tales como fotos, música o películas.

Pregunta 6. ¿Por qué algunos formatos soportados de fotos no se pueden mostrar en la función foto?

Respuesta:

En el formato JPEG hay diferentes modos. El reproductor no soporta todos los modos. Por lo que primero tiene que cambiar el formato de las fotos tal como se muestra:

(1) Utilice Photoshop para abrir la foto;

(2) Seleccione " Archivo " después " Guardar como " de la parte izquierda, seleccione el formato de la imagen como JPEG, introduzca el nombre del archivo y haga clic en el icono " Guardar " ;

(3) Tras hacer clic en el icono "Guardar", aparecerá una nueva ventana como la imagen en la parte derecha. Seleccione " Línea Base (estándar) " o

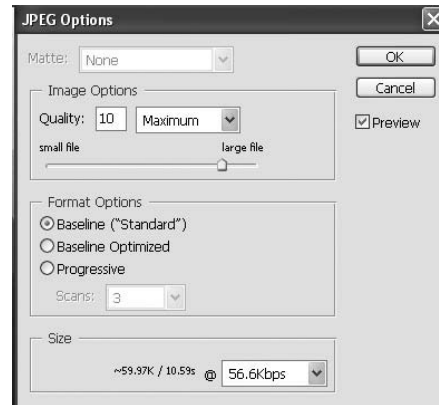
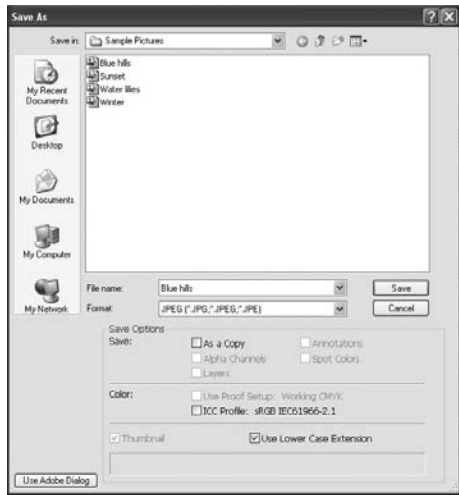

(4) Haga clic en el icono “

Pregunta 7. Durante el encendido, ¿por qué la TV tendrá una breve intermitencia, una pantalla azul o un salvapantallas?

Respuesta:

Esto es normal; cuando el sistema se inicia, configurará los parámetros correspondientes para que pueda salir la señal de vídeo correcta al TV. Durante el tiempo de inicialización, el TV recibirá señales incorrectas o las señales no serán estables y causarán que la pantalla de TV emita flash. Algunas TV procesarán esto como sin señal y mostrarán una pantalla azul o un salvapantallas.

Pregunta 8. ¿Por qué cuando cambio a Y/Pb/Pr 480P, 576P, 720P, 1080i la pantalla de TV muestra una imagen que no se puede ver?

Respuesta:

Compruebe si su TV soporta salida Y/Pb/Pr 480P, 576P, 720P, 1080i. Si no la soporta, utilice en su lugar la visualización de señal A/V, pulse el botón SISTEMA DEL TV (TV SYSTEM) del mando a distancia, y después cambie la entrada de vídeo de su TV a NTSC o PAL.

Pregunta 9. ¿Por qué no se reproducen la música, el sonido o la película cuando se utilice una salida de componente Y/Pb/Pr?

Respuesta:

La salida Y/Pb/Pr es solo una salida de vídeo y no incluye señales de sonido. Cuando utilice la salida Y/Pb/Pr, conecte la SALIDA A/V o el conector S/PDIF para que salga sonido.

Pregunta 10. ¿Por qué el reproductor no puede encontrar el disco duro?

Respuesta:

Asegúrese que el Firmware está instalado correctamente y que no se borró ninguna partición del sistema en el disco duro. Si se da algún fallo en el disco duro, haga copia de seguridad de sus datos y vuelva a instalar el Firmware utilizando el software instalador de Firmware que se encuentra en el CD de los controladores que se proporciona con el reproductor.

Pregunta 11. Algunas funciones como la grabación, la reproducción diferida, etc.. no funcionan

correctamente. ¿Qué debo hacer?

Respuesta:

Restaurar los valores iniciales de fábrica y compruebe nuevamente que están funcionando.

Pregunta 12. Durante la reproducción de películas en la partición multimedia, botones como SIGUIENTE, ANTERIOR, A-B, etc... no pueden utilizarse.

Respuesta:

Esas funciones sólo están diseñadas para títulos de vídeos grabados y archivos IFO (DVD).

12.3 Copyright y Marcas Comerciales

Copyright

Todos los derechos reservados. Ninguna parte de este manual puede ser reproducida, almacenada en medios extraíbles o transmitida en cualquier forma o por cualquier medio, electrónico, mecánico, por fotocopias, de grabación, y demás, sin el previo consentimiento escrito del propietario del copyright. Según las normativas de copyright, no se puede utilizar ningún dato grabado con fines diferentes al disfrute personal sin consentimiento del propietario del copyright.

Marcas comerciales

Microsoft y Windows son marcas registradas de Microsoft Corporation.

Todas las demás marcas comerciales son propiedad de sus respectivos propietarios.